

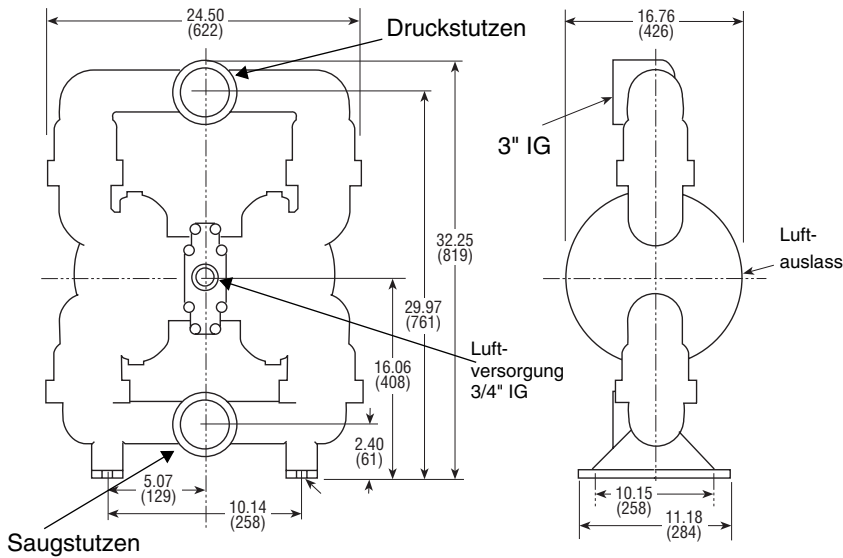

# 80 x 80

## METALLMODELLE Abmessungen in Zoll und (mm).



## METALLMODELLE:

- MP-ALG-80x80(ALU/PU/Geolast®) . . . . . 59 kg (130 lbs)
- MP-ALS-80x80(ALU/Santoprene®/EPDM) . . . . . 59 kg (130 lbs)
- MP-ALT-80x80(ALU/PTFE) . . . . . 59 kg (130 lbs)
- MP-ALV-80x80(ALU/Viton®) . . . . . 59 kg (130 lbs)

## KENNLINIE (für Wasser, Pumpe mit Zulauf)

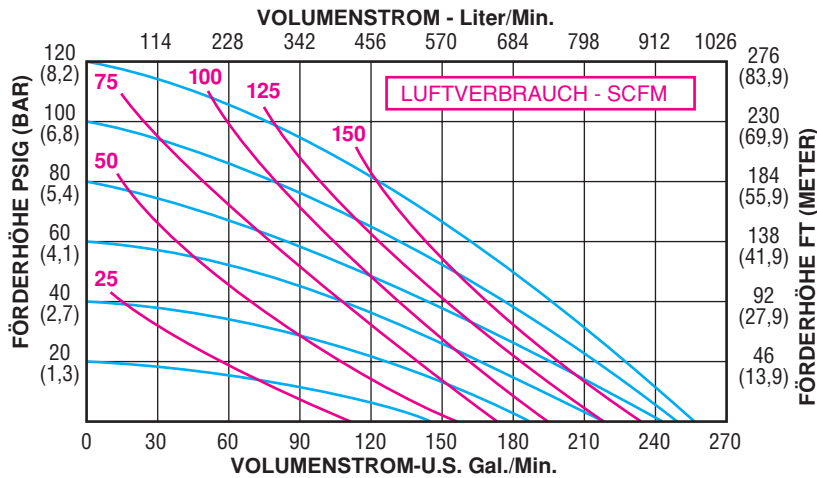

## SPEZIFIKATIONEN:

- Fördervolumen: Einstellbar . . . . . 0 bis 965 LPM (255 GPM.)
- Maximale Temperatur: Alle Modelle . . . . . 93°C (200°F)
- Maximaler Antriebsdruck: Alle Modelle . . . . . 8,2 bar (120 psi)
- Minimaler Antriebsdruck: Alle Modelle . . . . . 1,3 bar (20 psi)
- Ansaughöhe (trocken): Modelle mit PTFE-Kugeln . . . . . 3 m (10 ft)  
Andere Modelle . . . . . 4,5 m (15 ft)
- Maximale Partikelgröße: . . . . . 11,1 mm
- Druckluftversorgung: Einlass . . . . . 3/4" NPT/BSP IG  
Auslass . . . . . 3/4" NPT/BSP IG  
• Schalldämpfer inkl.
- Ein- und Auslassstutzen: Metallmodelle . . . . . 3" IG (DN80)

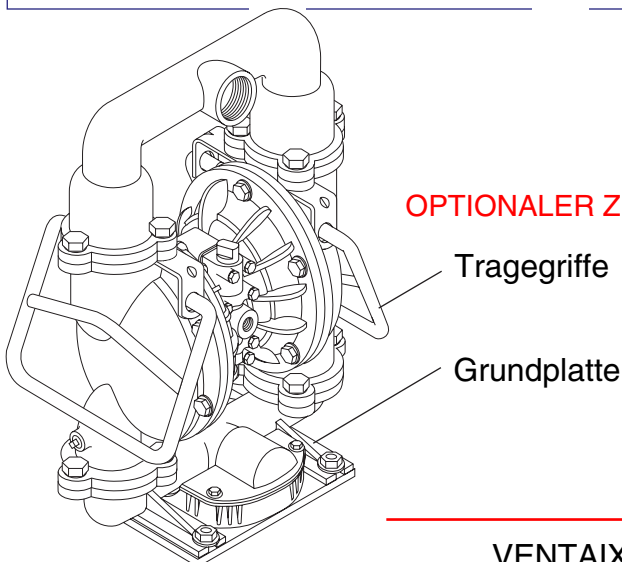

## OPTIONALER ZUBEHÖR

Technische Änderungen vorbehalten